

# ETEC E230LC

ELEKTRISCHE RUPS GRAAFMACHINE >

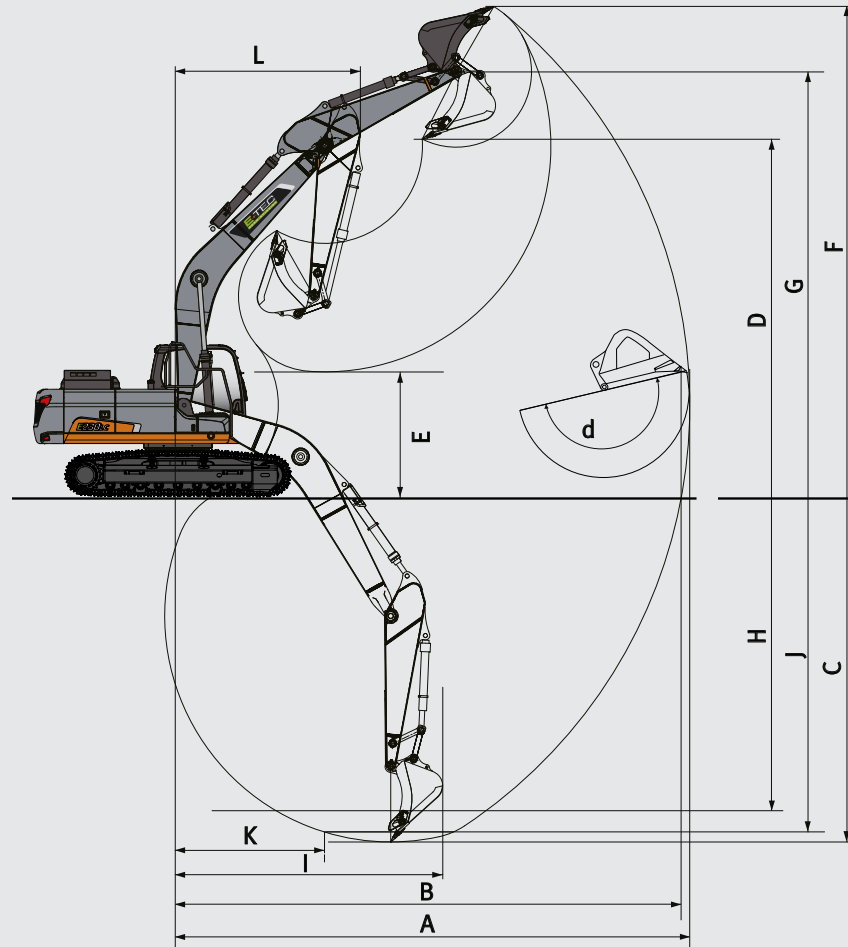
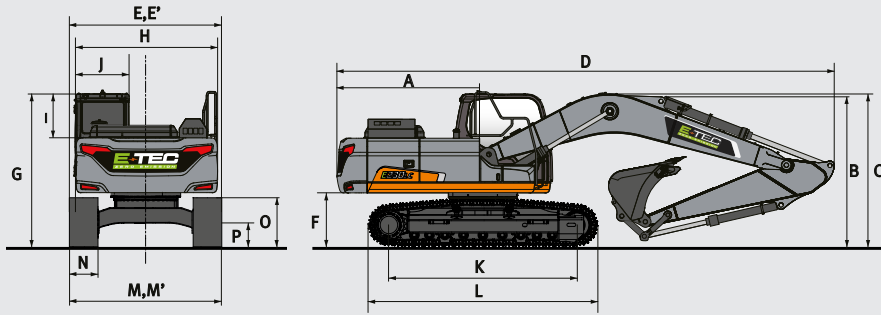

## AFMETINGEN

	Machine	Mono giek			Knikgiek	
		5700	2900	3500	2400	2900
Lengte giek	mm	5700	2900	3500	2400	2900
Lengte arm	mm	2400	2900	3500	2400	2900
Inhoud graafbak	m <sup>3</sup>	1,05	0,92	0,81	0,92	0,81
A Zwenkstraal achter	mm	2909	2909	2909	2909	2909
B Transporthoogte (giek)	mm	2940	2890	3110	3073	3054
C Transporthoogte (slang)	mm	3105	3005	3305	3073	3054
D Transportlengte	mm	9600	9570	9610	9760	9740
E Transportbreedte	mm	2990	2990	2990	2990	2990
F Bodemvrijheid contragewicht	mm	1092	1092	1092	1092	1092
G Hoogte tot bovenkant cabine	mm	2980	2980	2980	2980	2980
H Breedte bovenbouw	mm	2710	2710	2710	2710	2710
I Hoogte cabine boven bovenbouw	mm	840	840	840	840	840
J Breedte cabine	mm	1010	1010	1010	1010	1010
K Asafstand loopwielen	mm	3650	3650	3650	3650	3650
L Lengte rups	mm	4445	4445	4445	4445	4445
M Breedte onderstel standaard rups	mm	2990	2990	2990	2990	2990
N Breedte rupsplaat std.	mm	600	600	600	600	600
O Hoogte rups	mm	945	945	945	945	945
P Bodemvrijheid *	mm	450,5	450,5	450,5	450,5	450,5

\* : zonder ribben

## WERKGEBIED

	Machine	Mono giek			Knikgiek	
		2400	2900	3500	2400	2900
Lengte giek	mm	2400	2900	3500	2400	2900
Lengte arm	mm	2400	2900	3500	2400	2900
Inhoud graafbak	m <sup>3</sup>	1,05	0,92	0,81	0,92	0,81
A Max. graafbereik	mm	9460	9865	10385	9710	10150
B Max. graafbereik (onder grondniveau)	mm	9280	9695	10220	9535	9983
C Max. graafdiepte	mm	6105	6590	7210	5980	6465
D Max. laadhoogte	mm	6675	6830	6960	8105	8430
E Min. laadhoogte	mm	2985	2900	1870	3995	3390
F Max. graafhoogte	mm	9425	9620	9635	11010	11325
G Max. hoogte bakpen	mm	8130	8270	8415	9555	9885
H Max. diepte verticale muur	mm	5385	5525	5995	4975	5370
I Max. straal verticaal	mm	6025	6415	6740	6355	6620
J Max. graafdiepte (2440 mm niveau)	mm	5890	6395	7030	5860	6355
K Min. straal 2440 mm niveau	mm	2840	2820	2790	1710	1710
L Min. zwenkstraal	mm	3575	3560	3615	2790	2635
d Bakhok	°	177	177	177	177	177

## HYDRAULISCH SYSTEEM

De allernieuwste technologie die de nieuwe standaard in onze bedrijfstak zet: Het exclusieve ECO-vermogenssysteem voor hogere productiviteit gekoppeld aan een lager energieverbruik. Een pomp met drukregeling, closed-center hoofdregelklep en 9 sensoren om elektronisch nauwkeurig de voor de werkzaamheden vereiste hoeveelheid hydrauliekolie te regelen (in plaats van alsmear een vaste hoeveelheid olie door het systeem te pompen). Hiermee wordt energie bespaard! Het motorvermogen wordt afgestemd op het benodigde hydraulische debiet. Op deze manier werkt het systeem efficiënter, wat de machine productiever en sneller maakt waarmee ook nog minder energie wordt verbruikt. Betere feedback via de bedieningsselectoren biedt de gebruiker een ongeëvenaard comfort en geeft hem of haar veel meer controle over de machine.

- Cross-sensing en energiebesparend pompsysteem
- Automatisch systeem voor lager toerental elektromotor
- Regeling van het debiet en de druk van de hulphydrauliek vanaf het besturingspaneel
- Computerondersteunde regeling van het pompdebiet

### Hoofdpompen

Twee axiale zuigerpompen met variabele slag. Maximaal debiet bij 1800 tpm 2 x 210,6 l / min

### Hulpomp

Tandwielpompe. Maximaal debiet bij 1800 tpm. 27 l / min

### Instelling ontlastklep

Aanbouwdeel 350 kgf / cm<sup>2</sup>  
 Rijden 370 kgf / cm<sup>2</sup>  
 Zwenken 270 kgf / cm<sup>2</sup>  
 Stuur 40 kgf / cm<sup>2</sup>

### Hydraulische cilinders

Alle cilinders zijn voorzien van een schokdempend mechanisme om een schokvrije werking en een langer zuigerleven te waarborgen.

Aantal cilinders	Aantal	Boring x stang-diameter x slag (mm)
Giek	2	125 x 85 x 1263
Arm	1	140 x 100 x 1443
Bak	1	120 x 80 x 1060
Knikgiek	1	150 x 100 x 1300
Arm, knikgiek	1	140 x 100 x 1450

## BESTE WERKOMGEVING IN DE KLASSE

De E230LC is ontworpen met oog op de beste mogelijke werkomstandigheden. De geavanceerde, uiterst moderne ROPS-cabine heeft voor u veiligheid en drukregeling en is ISO gecertificeerd. Een kwalitatief hoogwaardige, verwarmde stoel (optioneel zelfs met stoelkoe-ling) met licht-

## DOOSAN SMART TOUCH

U kunt op het brede 8-inch touchscreen eenvoudig door de verschillende menu's bladeren, bijvoorbeeld voor vermogensinstellingen en het instellen van de hulp-hydrauliek. Er is ook een Bluetooth-aansluiting zodat u naar uw favoriete radiozender kunt luisteren.





# ETEC E230LC

ELEKTRISCHE RUPS GRAAFMACHINE >



Motor	Vloeistofgekoelde permanent magneet motor
Motorvermogen	120 kW
Bedrijfsgewicht	25600 kg
Batterij	Lithium ijzer fosfaat (LiFePO4)
Inzetduur (indicatie)	9 uur
Laadtijd AC 380V 63A/32A	Min. 8 / 16 uur
Laadtijd DC snelladen	Min. 2 uur



 GROOTSTE  
ACTIERADIUS

 PRODUCTIE IN  
EIGEN BEHEER

 INCLUSIEF DE  
VEILIGE 'LFP'  
BATTERIJEN

 CONFORM  
HOOGSTE VEILIG-  
HEIDSEISEN